

作業の
生産性向上&
労働環境改善

自律型清掃ロボット TOギャザー[®]

「TOギャザー」は岡谷鋼機株式会社の登録商標です。

4つでエリアを設定

レーザーセンサで反射マーカを認識し、清掃エリア及び、清掃経路を自動生成。エリア内を効率よく走行し、ゴミをかき集めます。

反射
マーカ
※イメージ



清掃範囲を把握し、自動でお掃除

清掃作業の省力化。



100m²の広さにある ゴミを30分以内に収集

建築現場の床に落ちたゴミ類を自動でかき集めます。

走行メロディー機能により
清掃中であることを周囲にお知らせ!

・清掃範囲認識機能

(四隅に置いた反射マーカ付カラーコーンで範囲を認識)

- ・AC100V充電式
- ・可搬重量 約10kg(路面状態による)
- ・最大走行速度 時速0.7km/h
- ・最大作業範囲40m×40m(最小3m×4m)
- ・充電時間最大2~3時間(バッテリー残量による)
- ・最大稼働時間 約6時間
- ・走行メロディー機能



清掃イメージ

主装備



安全装置



非常停止スイッチ

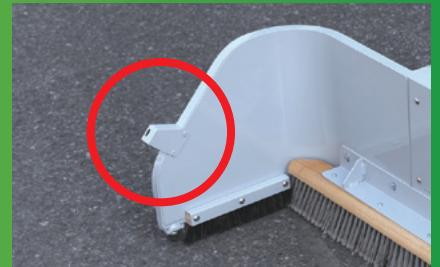

衝突防止センサ

走行中俯瞰図

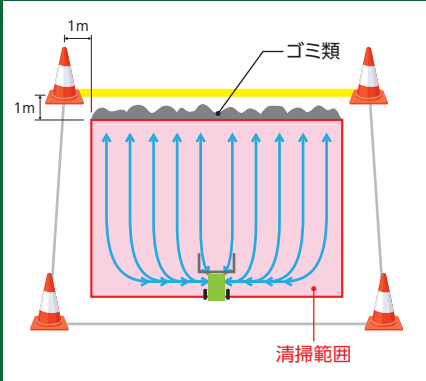

レーザーセンサ



操作パネル部

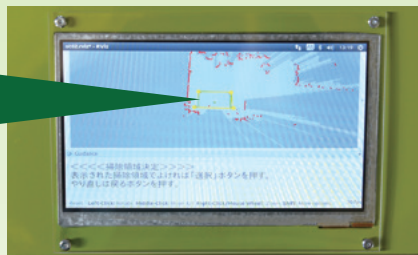

7インチモニター



警告灯

外形図

(単位:mm)

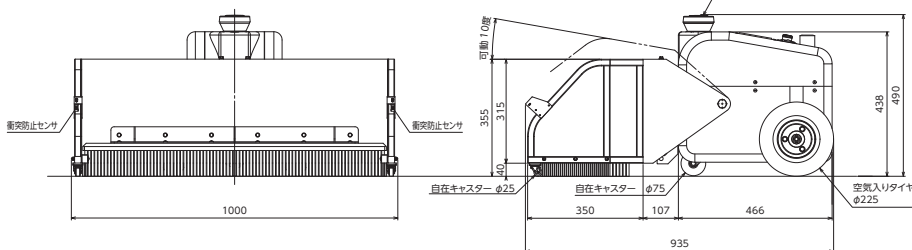
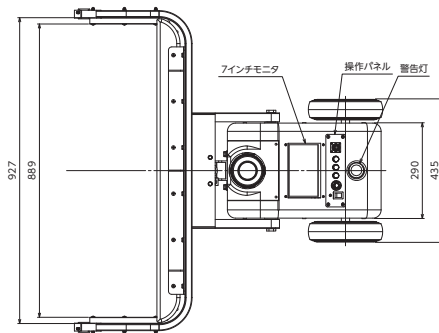
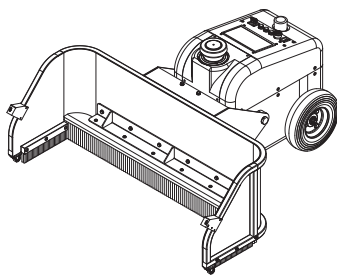

主要諸元		
名称	TOギャザー	
型式	TOG-1000	
サイズ	全長	935mm
	全幅	1000mm
	全高	490mm
	車輪寸法(駆動輪)	φ225 空気入り ゴム
	車輪寸法(従動輪)	φ75 ゴム(自在キャスター)
重量	本体	28.5kg
	ドーザー	8.5kg
	総重量	37.0kg
走行用モータ	出力	30W
	入力電圧	DC24V
	許容トルク	10.2Nm
ブラシ用シリンドラ	出力	29W
	入力電圧	DC24V
	定格推力	200N
走行速度	最大0.2m/s (時速0.7km/h)	
作業範囲	最大40m×40m、最小3m×4m	
可搬重量	約10kg(路面状態による)	
バッテリー電圧	DC24V	
バッテリー容量	20Ah	
充電時間	最大2~3時間(バッテリー残量による)	
稼働時間	約6時間	
ゴミ収集位置	4辺で構成される清掃エリアの内、2番目に長い辺沿い	
センサ	レーザーセンサ 1個 衝突防止センサ 2個	

